

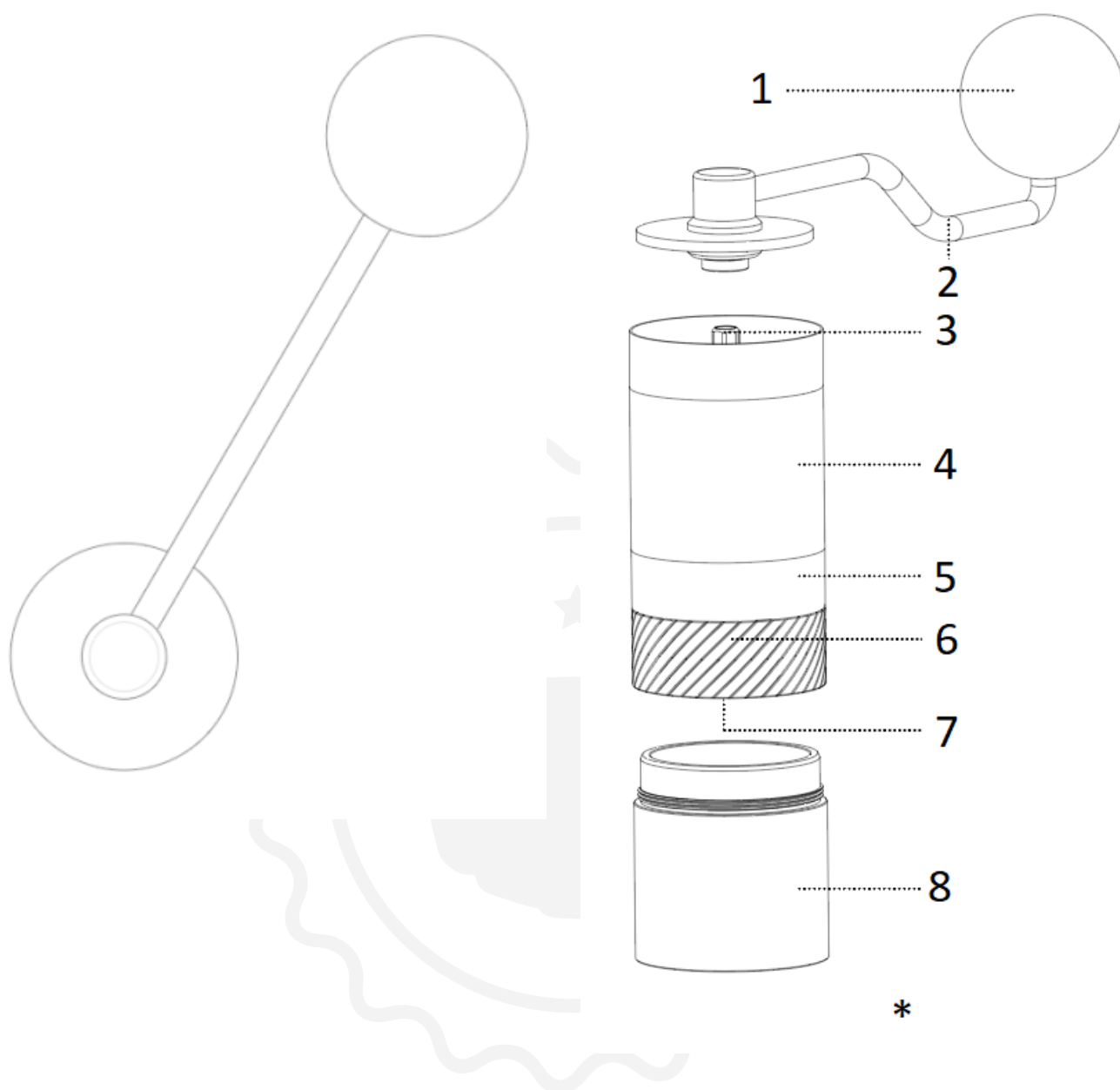

1Zpresso Q

Инструкции за употреба

Разширен изглед



1. Копче за манивела
2. Манивела
3. Централен вал
4. Противоплъзгаща се гума
5. Основно тяло
6. Бър
7. Вътрешна корекция
8. Приемник

* Капацитет на смляна мляна кафе: 15-20 г (в зависимост от вида на зърната)

Не перете и не накисвайте този продукт за почистване

Инструкции за потребителя

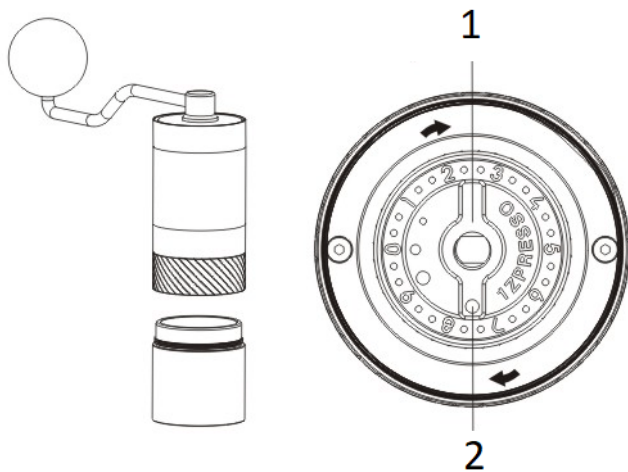

1. Вътрешна корекция

2. Точка

За по-фино смилане регулирайте циферблата по посока на часовниковата стрелка. За по-едро смилане регулирайте циферблата обратно на часовниковата стрелка.

Регулиране на степента на смилане

Завъртете **регулация диск** по посока на часовниковата стрелка, за да направите смилането по-фино и обратно.

1. Прикрепете **манivelата** и я спрете да се върти.
2. Завъртете **регулация диск** по посока на часовниковата стрелка до най-силната позиция. Числото (#), отбелязано на точката, е началната точка/нулевата точка. **ЗАБЕЛЕЖКА:** числото (#) може да не е 0.
3. Завъртете **регулация диск** обратно на часовниковата стрелка от нулевата точка до желаната степен на смилане.
4. Има 10 числа/30 щраквания в едно завъртане; всяко завъртане премества борера с 0,75 мм.
5. Остатъците от смилане в мелничката може да доведат до промяна в нулевите точки.
6. Моля, вижте публикацията с ръководството за настройка на смилането за няколко метода на приготвяне.

Смилане на кафе

1. Отстранете дръжката и поставете кафените зърна в контейнера. Максималният капацитет е около 20 г.
2. Смелете кафените зърна по посока на часовниковата стрелка, като използвате прикрепената дръжка.

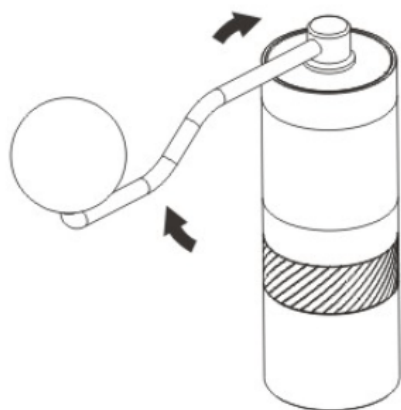

Ръководство за бързо почистване

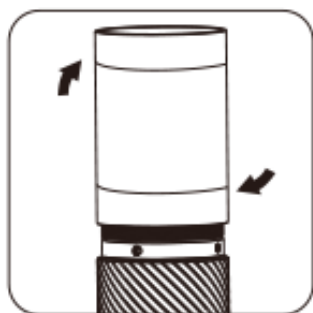

Развийте мелничката, за да почистите основните части. Хванете уловителя.

с едната ръка и развийте тялото по посока на часовниковата стрелка с другата ръка.

Уверете се, че по конците няма останала утайка от кафе и

Затегнете корпуса обратно на часовниковата стрелка за повторно сглобяване.

Ръководство за дълбоко почистване

Демонтаж

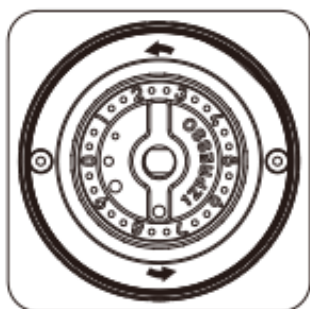

Всички 1Zpresso мелнички могат да се разглобяват без никакви инструменти.

Монтирайте и поставете добре манivelата, спрете въртенето ѝ и я разхлабете

завъртете регулиращия диск обратно на часовниковата стрелка, за да го свалите.

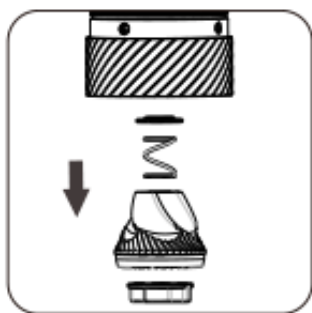

Регулиращият диск, вътрешният борфактер, пружината и долният капак на лагер
може да се почисти след отстраняване на регулиращия диск.

Свалете манивелата, за да освободите централния вал от бункера.

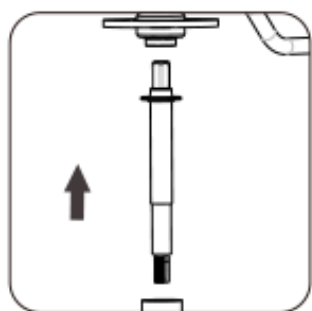

Почистете всяка от частите с четка и вентилатор.

Повторно сглобяване

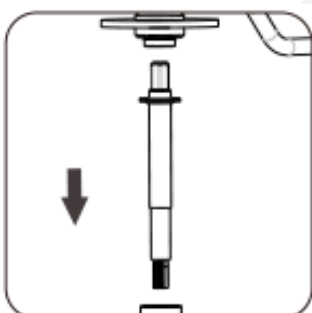

Притиснете централния вал обратно към бункера и фиксирайте манивелата.

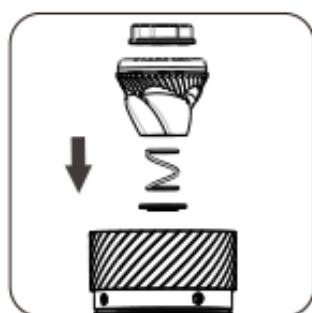

Сглобете компонентите обратно в правилната последователност: долен капак на л
(изпъкналата страна, обърната към лагера), пружина, борфянка и регулиращ диск.

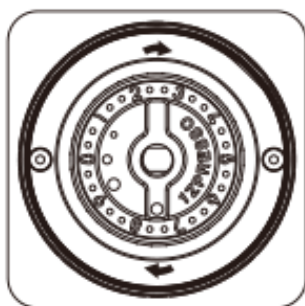

Затегнете регулиращия диск по часовниковата стрелка докрай, като държите ман...

Предупреждение

Не се опитвайте да разглобявате или отстранявате следните компоненти:

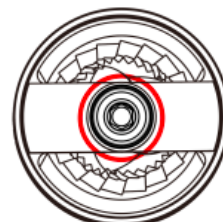
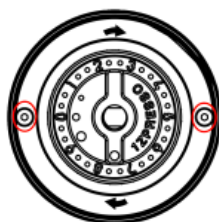

1. Устройството с пръстен за борер и външният борер
2. Винтовете
3. Лагерите, прикрепени към бункера

Сгъваема дръжка (за Q2 S)

Предупреждение: Дръжката няма да бъде покрита от гаранцията, ако някоя от частите ѝ бъде разглобена.

Как да сгъна?

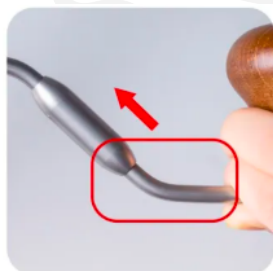

Дръжте манивелата близо до дървената дръжка и я натисн...

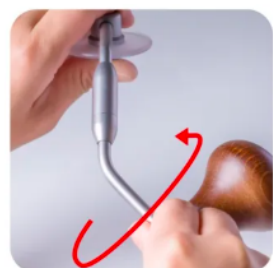

Завъртете дръжката по часовниковата стрелка докрай, за д...

Как да се разгърне?

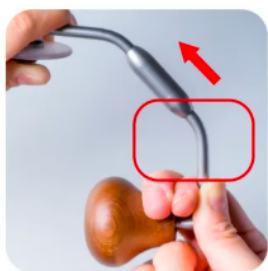

Дръжте манивелата близо до дървената дръжка и я натиснете.



Завъртете дръжката обратно на часовниковата стрелка докато се разгърне.

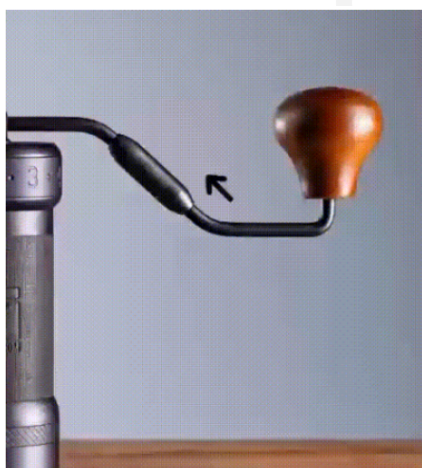

Предпазни мерки

- Не почиствайте и мийте мелничката с вода.
- Не почиствайте мелничката си с разтворители, различни от вода и алкохол.
- Съхранявайте го на сухо място, за да удължите живота му.
- Следвайте инструкциите за повторно сглобяване, като се уверите, че сте поставили компонентите на правилните места.
- Дръжте мелничката далеч от деца от съображения за безопасност.

Гаранция и начин на употреба на продукта

За продуктите се предоставя стандартният законово определен гаранционен срок. Тази гаранция не може да се прехвърля и не е възможна компенсация в брой. Гаранцията не покрива продукти, които са били използвани по начин, различен от посочения в това ръководство за употреба.

Гаранцията също така не покрива:

- Повреди, произтичащи от неправилна употреба, пренебрегване на грижите и всяка друга употреба за цели, които не са посочени в това ръководство.
- Повреди на външния вид, повреди, причинени от корозия или постепенно износване.

Всякакви интервенции или ремонти от неоторизирани лица водят до анулиране на гаранцията на продукта.

Продавач и вносител: NajTrade s.r.o., Húskova 31, 04023 Košice, IČO: 50590502.

