

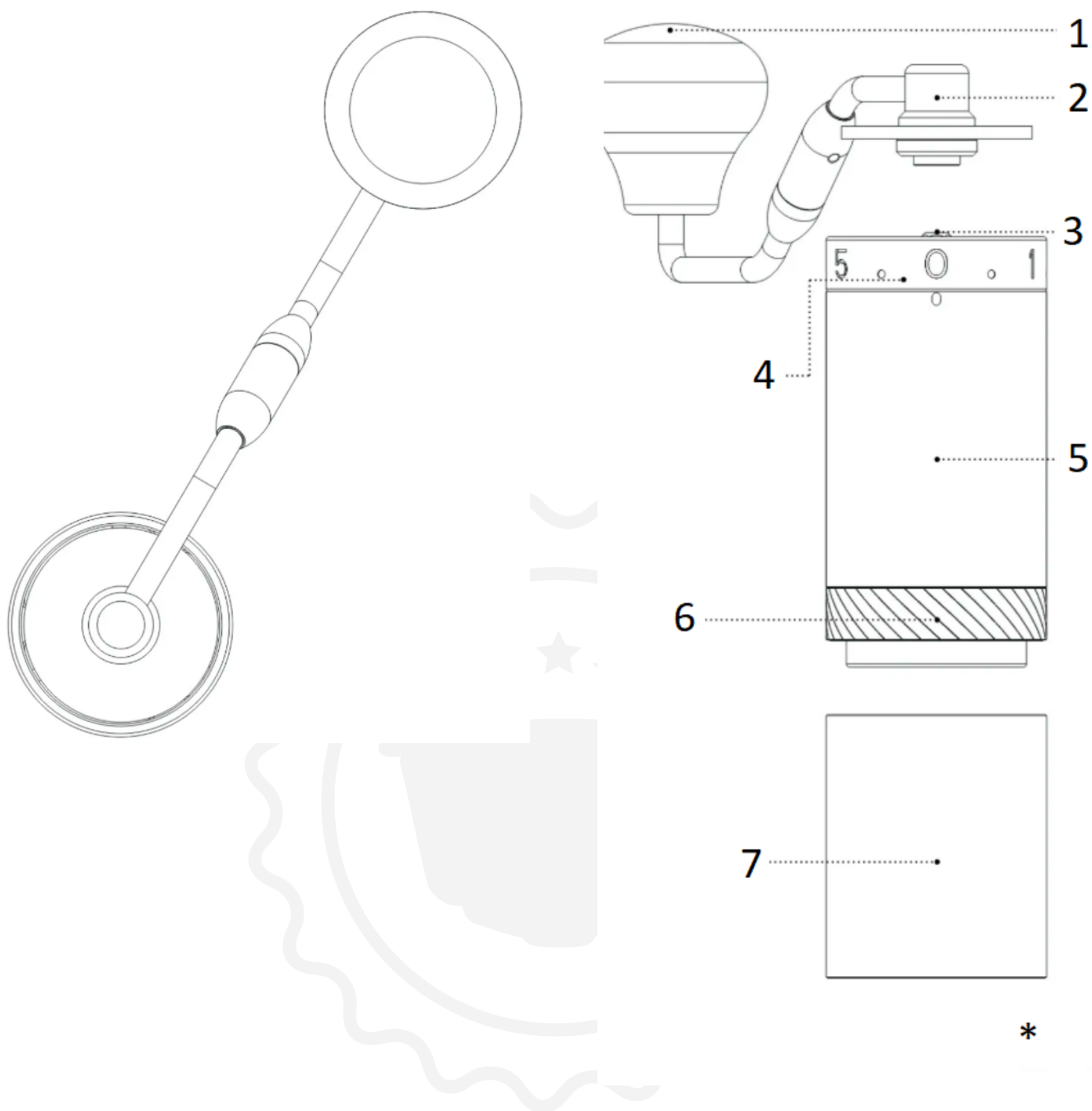

1Zpresso X-Ultra Grinder

Инструкции за употреба



1. Копче за манивела
2. Манивела
3. Централен вал
4. Пръстен за регулиране
5. Основно тяло
6. Бър
7. Приемник

* Капацитет 30 г

Не перете и не накусвайте този продукт за почистване

Напомняне: Преди първата употреба препоръчваме да смелите 5 г кафе на зърна на степен еспресо 3 пъти, за да почистите кафемелачката.

Инструкции за потребителя

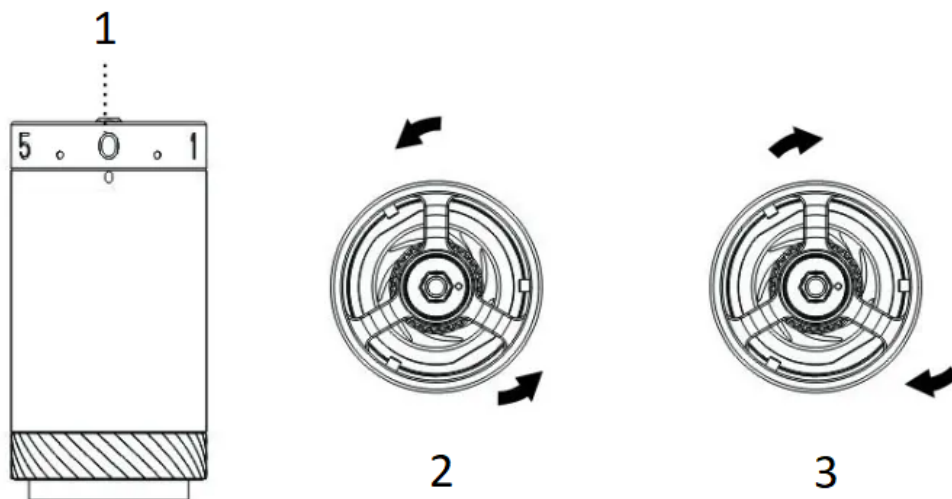

1. Пръстен за регулиране
2. Завъртете го обратно на часовниковата стрелка, за да постигнете по-фина обработка
3. Завъртете го по часовниковата стрелка, за да направите по-груба обработка

Регулиране на степента на смилане

1. Завъртете регулиращия пръстен обратно на часовниковата стрелка, за да направите смилането по-фино и обратно. Нулирайте мелачката, като завъртите регулиращия пръстен обратно на часовниковата стрелка до началната точка, където започва съпротивлението и централният вал не може да се върти свободно. Внимание: Не претягайте регулиращия пръстен.
2. Общо има 4 завъртания и половина, 60 щраквания в едно завъртане; всяко щракване премества борера с 0,0125 мм/12,5 микрона.
3. Вижте публикацията с ръководството за настройка на смилането за различните методи на приготвяне.
4. Сложете кафените зърна в бункера и завъртете дръжката по часовниковата стрелка, за да започнете да мелите.
5. Следвайте ръководството за калибриране на мелничката след повторното ѝ сглобяване.

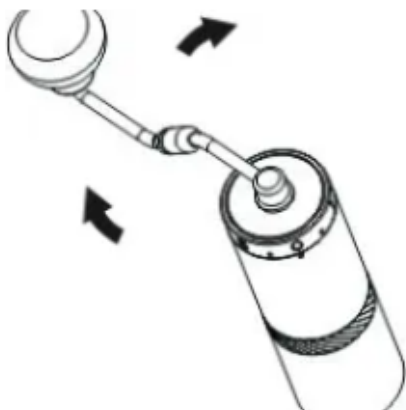

Демонтаж

Предупреждение: Не разхлабвайте пръстеновидния блок с борфери преди стъпка 5.

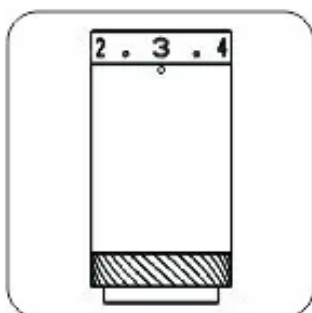

1. Завъртете пръстена за регулиране по посока на часовниковата стрелка с около две и половина завъртания.



2. Натиснете вътрешния борер.



3. Завъртете назъбената гайка с един ъгъл до точката.

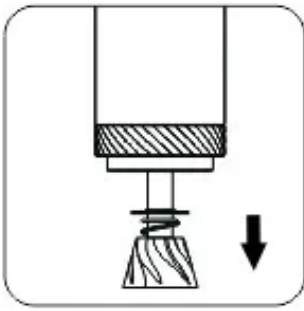

4. Отстранете борера и централния вал, пружината и долния капак на лагера.

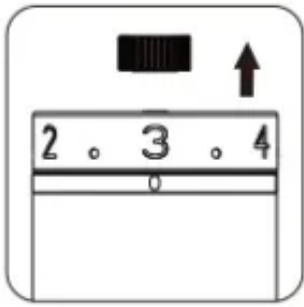

5. Отстранете назъбената гайка с крилчат лост.

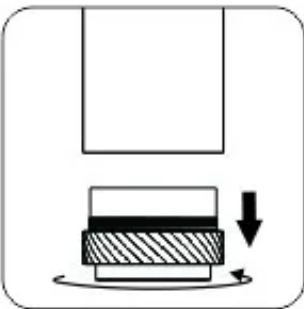

6. Завъртете пръстеновидния блок с борфери напред (обратна резба).

събрание

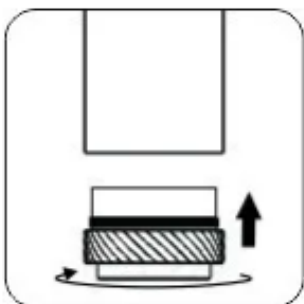

1. Завъртете пръстеновидния блок с борфери назад (обратна резба) до най-плътното

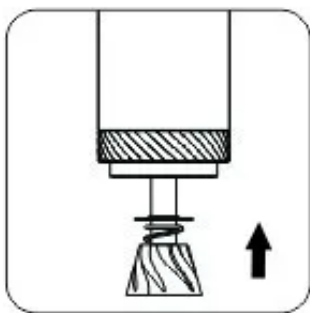

2. Подредете компонентите обратно в правилната последователност:
долен капак на лагера (повдигнатият ръб е обърнат нагоре),
пружината, борера и централния вал.

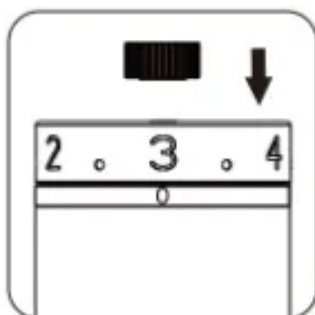

3. Поставете обратно назъбената гайка
(страната с точката е обърната нагоре).



4. Натиснете вътрешния борер.

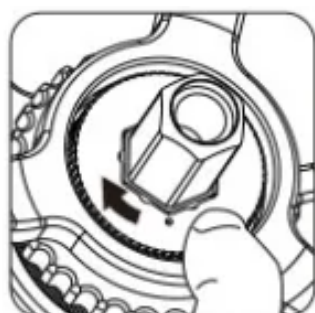

5. Подравнете точката на назъбената гайка с ъгъл на вала.

Калибриране

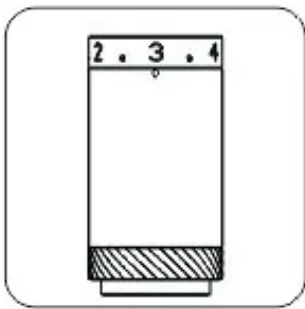

1. Завъртете пръстена за настройка обратно на часовниковата стрелка докрай до началната точка, където започва съпротивлението, и вижте дали индикаторът подравнява се с числото 0 (#0).

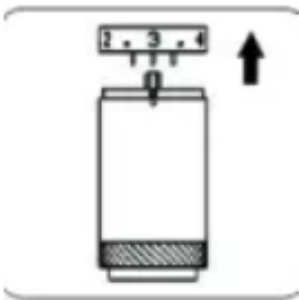

2. Отстранете пръстена за регулиране, ако не е подравнен.

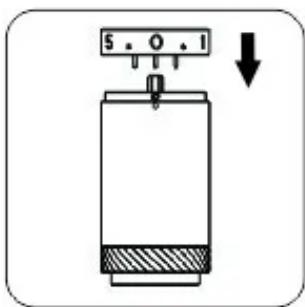

3. Подравнете #0 с индикатора и върнете регулиращия диск обратно.

Сгъваема дръжка (за X-Pro S)

Внимание: Дръжката няма да бъде покрита от гаранцията, ако някоя от частите ѝ бъде разглобена.

Как да сгъна?

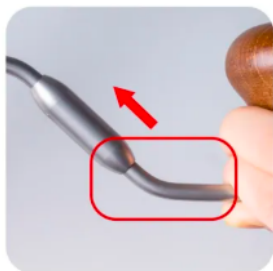

Дръжте **манivelата** близо до дървената дръжка и я н



Завъртете **дръжката** по часовниковата стрелка докрай, з

Как да се разгърне?

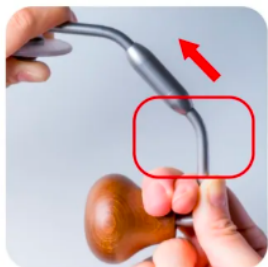

Дръжте **манивелата** близо до **дървената дръжка** и я н



Завъртете **дръжката** обратно на часовниковата стрелка д

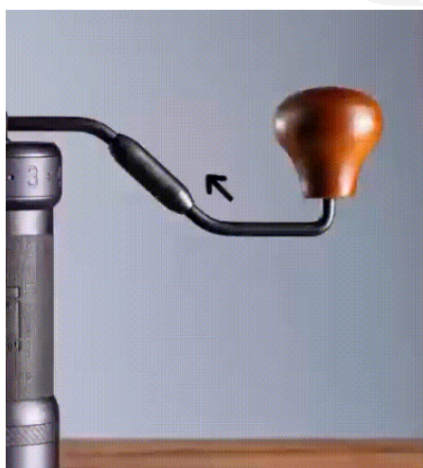

Предпазни мерки

- Не почиствайте и мийте мелничката с вода.
- Не почиствайте мелничката си с разтворители, различни от вода и алкохол.
- Съхранявайте го на сухо място, за да удължите живота му.
- Следвайте инструкциите за повторно сглобяване, като се уверите, че сте поставили компонентите на правилните места.
- Дръжте мелничката далеч от деца от съображения за безопасност.

Гаранция и начин на употреба на продукта

За продуктите се предоставя стандартният законово определен гаранционен срок. Тази гаранция не може да се прехвърля и не е възможна компенсация в брой. Гаранцията не покрива продукти, които са били използвани по начин, различен от посочения в това ръководство за употреба.

Гаранцията също така не покрива:

- Повреди, произтичащи от неправилна употреба, пренебрегване на грижите и всяка друга употреба за цели, които не са посочени в това ръководство.
- Повреди на външния вид, повреди, причинени от корозия или постепенно износване.

Всякакви интервенции или ремонти от неоторизирани лица водят до анулиране на гаранцията на продукта.

Продавач и вносител: NajTrade s.r.o., Húskova 31, 04023 Košice, IČO: 50590502.

